

Kod: DS-2CD1743G2-LIZU(2.8-12MM)

# KAMERA WANDALOODPORNĄ IP **DS-2CD1743G2-LIZU(2.8-12MM)** Smart Hybrid Light - 3.7 Mpx Hikvision

Netto: **335.74 USD** Brutto: **412.96 USD**

Kamera IP z wydajnym algorytmem kompresji obrazu H.265 / H.264 zapewniającym czyste i bardziej płynne przesyłanie obrazu w maksymalnej rozdzielczości 4 MPx. Dzięki temu idealnie nadaje się do systemów monitoringu gdzie wymagana jest identyfikacja osób lub pojazdów. Zastosowany obiektyw motozoom z ogniskową 2.8 ... 12 mm pozwala na zdalną regulację kąta widzenia.

Możliwość zasilania PoE, zgodnie ze standardem 802.3af sprawia, że urządzenie jest jeszcze bardziej uniwersalne i łatwiejsze w instalacji.

**Uwaga!** Urządzenie zostało wyposażone w technologię Smart Hybrid Light, dzięki której użytkownik ma do wyboru tryb światła białego i tryb IR (podczerwieni). Gdy Smart Hybrid Light jest aktywny, białe światło włączy się automatycznie dopiero w momencie wykrycia obiektu w monitorowanym obszarze, co skutecznie poprawia jakość obrazu.



## SPECYFIKACJA

Standard:	IP
Rozdzielczość:	2560 x 1440 - 3.7 Mpx , 1920 x 1080 - 1080p 1280 x 720 - 720p
Przetwornik:	1/3 " Progressive Scan CMOS
Obiektyw:	2.8 ... 12 mm - Motozoom
Kąt widzenia:	97 ° ... 30 °
Zasięg oświetlacza IR:	30 m
Zasięg oświetlacza światła białego (LED):	30 m
Interfejs RS-485:	—
Gniazdo karty pamięci:	Obsługa kart Micro SD do 512GB
Metoda kompresji obrazu:	H.265+ / H.265 / H.264+ / H.264 / MJPEG
Wejścia / wyjścia alarmowe:	—
Audio:	<ul style="list-style-type: none"><li>• Wbudowany mikrofon</li><li>• Przesył audio po sieci</li><li>• Redukcja szumu i echa</li><li>• Zgodność ze standardem AAC</li></ul>
Interfejs sieciowy:	10/100 Base-T (RJ-45)
WEB Server:	Wbudowany, Web Viewer
Maks. liczba użytkowników on-line:	6
ONVIF:	✓

DELTA-OPTI Monika Matysiak; <https://www.delta.poznan.pl>  
POL; 60-713 Poznań; Graniczna 10  
e-mail: [delta-opti@delta.poznan.pl](mailto:delta-opti@delta.poznan.pl); tel: +(48) 61 864 69 60

Prędkość transmisji strumienia głównego:	<ul style="list-style-type: none"> <li>• 20 k/s @ 4 Mpx</li> <li>• 25 k/s @ 1080p</li> </ul>
Dostęp z telefonu komórkowego:	Port: 8000 lub dostęp przez chmurę (P2P) <ul style="list-style-type: none"> <li>• Android: Darmowa aplikacja <a href="#">Hik-Connect</a></li> <li>• iOS: Darmowa aplikacja <a href="#">Hik-Connect</a></li> </ul>
Domyślny adres IP:	192.168.1.64
Domyślny login / hasło administratora:	admin / - Hasło administratora należy ustawić przy pierwszym uruchomieniu
Porty dostępu przez www:	80
Porty dostępu przez aplikację na PC:	Port: 8000 lub dostęp przez chmurę (P2P) - aplikacja iVMS-4200
Port dostępu przez aplikację mobilną:	8000
Port ONVIF:	80
RTSP URL:	<ul style="list-style-type: none"> <li>• Strumień główny : rtsp://uzytkownik:haslo@192.168.1.64:554/Streaming/Channels/101/ - z autoryzacją</li> <li>• Strumień pomocniczy : rtsp://uzytkownik:haslo@192.168.1.64:554/Streaming/Channels/102/ - z autoryzacją</li> </ul>
Wybrane funkcje:	<ul style="list-style-type: none"> <li>• Technologia Smart Hybrid Light - w trybie nocnym działa oświetlacz IR lub LED. Białe światło włączy się automatycznie dopiero w momencie wykrycia obiektu w monitorowanym obszarze, co skutecznie poprawia jakość obrazu</li> <li>• Obiektyw motozoom</li> <li>• WDR - 120 dB - Szeroki zakres dynamiki oświetlenia</li> <li>• 3D-DNR - Cyfrowa redukcja szumu w obrazie</li> <li>• ROI - poprawianie jakości wybranych fragmentów obrazu</li> <li>• filtrowanie adresów IP</li> <li>• Automatyczny balans bieli</li> <li>• BLC - konfigurowalna kompensacja światła wstecznego</li> <li>• ICR - Mechaniczny filtr podczerwieni</li> <li>• Inteligentna detekcja ruchu (z rozróżnieniem ludzi oraz pojazdów)</li> <li>• Konfigurowalne strefy prywatności</li> <li>• Mirror - Odbicie lustrzane obrazu</li> <li>• Sharpness - Wyostrozanie konturów obrazu</li> <li>• Przycisk RESET</li> </ul>
Zasilanie:	<ul style="list-style-type: none"> <li>• PoE (802.3af),</li> <li>• 12 V DC / 800 mA</li> </ul>
Pobór mocy:	<ul style="list-style-type: none"> <li>• ≤ 12 W @ PoE (802.3af/at)</li> <li>• ≤ 9.6 W @ 12 V DC</li> </ul>
Obudowa:	Dome - Metalowa
Kolor:	Biały
Klasa ochrony mechanicznej:	IK08
Klasa szczelności:	IP67
Temperatura pracy :	-30 °C ... 60 °C
Waga:	0.5 kg
Wymiary:	Ø 120 x 90 mm
Obsługiwane języki:	angielski, ukraiński
Producent / Marka:	Hikvision
SAP Code:	311325240
Gwarancja:	2 lata

## PREZENTACJA

Kamera po zdjęciu klosza:



DELTA-OPTI Monika Matysiak; <https://www.delta.poznan.pl>  
 POL; 60-713 Poznań; Graniczna 10  
 e-mail: [delta-opti@delta.poznan.pl](mailto:delta-opti@delta.poznan.pl); tel: +(48) 61 864 69 60



Gniazdo karty pamięci oraz przycisk "Reset":



Widok od strony mocowania:

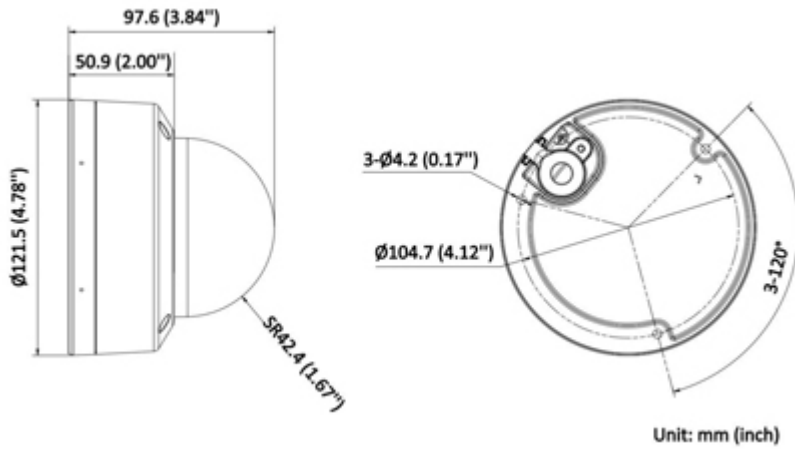

W zestawie:



**OPAKOWANIE**

Wymiary (Dł. x Szer. x Wys.): 0x0x0 mm	Waga brutto: 0 kg
--	-------------------

